

Кожух защитный вытяжной, насадка-штроборез для машин шлифовальных угловых КЗВ-125 У

Руководство по эксплуатации

1. Общие сведения, назначение

1.1. Кожух защитный вытяжной, насадка-штроборез КЗВ-125 У (в дальнейшем по тексту – кожух) является приспособлением для машин шлифовальных угловых.

Кожух предназначен для пропила регулируемых по ширине и глубине пазов в камне, бетоне, газобетоне кирпичной кладке в зависимости от используемых дисков (кругов) с одновременным отводом образуемых при работе частиц обрабатываемого материала в контейнер подключенного к нему пылеулавливающего устройства.

Конструкция кожуха позволяет производить «врезку в угол» обрабатываемой поверхности.

Рабочим инструментом при использовании насадки являются диски/круги диаметром 125 мм с сопоставимыми по параметрам техническим характеристикам используемой шлифовальной машине.

1.2. Внешний вид насадки приведен ниже.

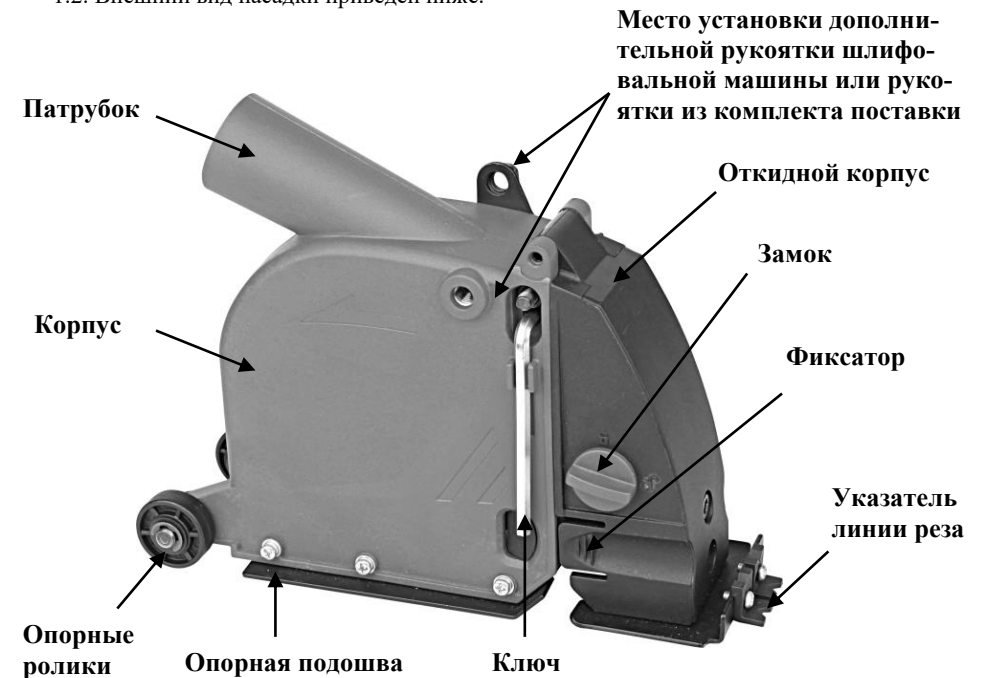

Адрес для предъявления претензий:
Россия
214031, г. Смоленск
ул. Индустриальная - 2
ЗАО «Диффузион Инструмент»
Отдел сбыта: тел/факс (4812) 61-15-48, 55-30-92
Вопросы по гарантии:
тел/факс (4812) 31-73-85 тел. 31-80-29
Телефон «горячей линии» 8-800-777-84-30,
звонок по России бесплатный.

Адрес для предъявления претензий
Республика Беларусь
220075, г. Минск, вул. Сяліцкага, 21Н
Паштовы адрас: 220075, г. Минск, а/с 21
ТАА "СІБ-Інструмент"
Тэл / факс: +375 17 346 21 18; +375 29 666 54 54

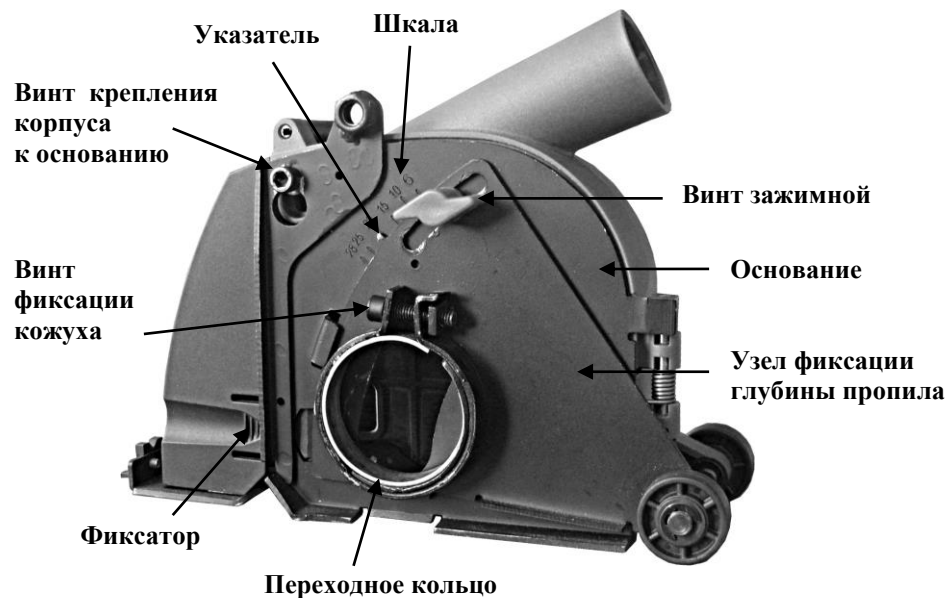

2. Комплект поставки

№	Наименование	К.	Примечание
1	КЗВ-125 У	1	Комплект поставки может быть изменен по согласованию с торгующей организацией
2	Переходник для подключения пылесоса	1	
3	Дополнительная рукоятка	1	
4	Втулка специальная	1	
5	Специальная прижимная гайка	1	
6	Переходные кольца под посадочные диаметры шейки редуктора машины угловой шлифовальной Ø 40/ 42/43/ 44/45/48 мм	6	
7	Шайбы дистанционные шириной 5/6/7/8,5 мм	4	
8	Ключ шестигранный S 5	1	
10	Ключ специальный	1	
11	Руководство по эксплуатации	1	
12	Упаковка	1	

3. Технические характеристики

№	Наименование параметра	Показатель
1	Диаметр отрезного диска/круга, мм	125
2	Диаметр посадочного отверстия отрезного диска/круга, мм	22,2
3	Глубина штробления (прореза), мм	6 ÷ 28
4	Ширина канавки прореза, мм	8 ÷ 30

Свидетельство о приемке

Заполняет предприятие-изготовитель
Действительно при заполнении

Кожух защитный вытяжной, насадка-штроборез для машин шлифовальных угловых КЗВ-125 У признан годным к эксплуатации.

Обозначение изделия	Дата, М.П.
КЗВ-125 У	

Свидетельство о продаже

Заполняет торговое предприятие
Действительно при заполнении

Дата продажи _____
число, месяц, год

Продавец _____
подпись или штамп

Штамп магазина

Подтверждение покупателя

При покупке изделия КЗВ-125 У подтверждаю, что претензий по внешнему виду, комплектности и качеству товара не имею.

Покупатель _____
подпись покупателя

Без предъявления заполненных свидетельств о приемке и продаже претензии по качеству не принимаются.

Срок предъявления претензий - 14 дней со дня продажи.

Импортер: ЗАО «Диффузион Инструмент», Россия, 214031, Смоленская область, город Смоленск, ул. Индустриальная, д. 2

Изготовитель/экспортер: «JINHUA HONGJU TOOLS CO., LTD». Адрес: DingTang Industry zone, TangYa Town, Jindong qu, Jinhua, Zhejiang, China, Китай

- не прикладывать больших усилий, так как это приводит к преждевременному износу рабочего инструмента и перегрузке шлифовальной машины.
- 5.7. Порядок работы.
 - 5.7.1. Для выполнения операции прорезки канавки включите машину на холостом ходу и после набора отрезными дисками полных оборотов приступите к работе.
 - 5.7.2. Установите инструмент роликами на обрабатываемую поверхность в начале линии пропила так, чтобы диски не касались поверхности. Плавно наклоняйте изделие, углубляясь дисками в поверхность до нужной глубины штробления, и начните плавно вести изделие вдоль линии прорези.
 - 5.7.3. При работе инструмент необходимо перемещать по обрабатываемой поверхности с постоянной подачей, без перекосов и боковых усилий. Это уменьшит риск повреждения и продлит срок службы отрезных дисков и самой машины шлифовальной.
 - 5.8. В случае заклинивания пильных дисков в процессе работы машины следует немедленно отключить ее выключателем от электросети и освободить отрезные диски. А затем кратковременно (на 3-6 секунд) включить машину на холостом ходу и проверить искрение щеток на коллекторе. Наличие кругового огня свидетельствует о сгорании двигателя. При отсутствии кругового огня рекомендуется включить машину на холостом ходу на 15-40 секунд для ускоренного охлаждения двигателя, после чего продолжить работу.
 - 5.9. Во время работы следите, чтобы мелкие обрезки не попали в зазор между отрезными дисками и корпусами. Периодически выключайте изделие и проволочным крючком вытаскивайте обрезки.
 - 5.10. При работе машиной следите за силой подачи. Чрезмерная подача приводит к падению оборотов, перегреву и преждевременному выходу из строя электродвигателя и редуктора. Следите, чтобы отверстия для охлаждения изделия были всегда чистыми и открытыми.
 - 5.11. После выхода отрезных дисков из обрабатываемой поверхности отключите выключателем машину и дождитесь останова дисков. Помните: при штроблении отрезные диски сильно нагреваются – не прикасайтесь к ним сразу по окончании работы и до полного остывания.
 - 5.12. По окончании работы отключите машину от электросети и очистите машину и кожух от пыли и грязи.

Для заметок

4. Указания по технике безопасности

Внимание! Перед началом работы с кожухом ознакомьтесь с указаниями по технике безопасности на используемую машину угловую шлифовальную.

- 4.1. Приступая к работе, убедитесь в надежности крепления кожуха и рабочего инструмента, их целостности.
- 4.2. Все регулировочные и монтажные работы производите при отключенной от сети машине угловой шлифовальной. Следите за целостностью электрического кабеля инструмента.
- 4.3. Не используйте поврежденный или неисправный инструмент, кожух и комплект принадлежностей. Перед запуском инструмента убедитесь, что в зоне движущихся деталей нет посторонних предметов.
- 4.4. Не надевайте свободную одежду или украшения (цепочки, браслеты, кольца и т.п.). Держите волосы, одежду подальше от движущихся частей. Свободная одежда, ювелирные изделия или длинные волосы могут попасть в движущиеся части, что приведет к травме.
- 4.5. Не используйте инструмент, если Вы устали, находитесь под действием лекарств, снижающих внимание и скорость реакции.
- 4.6. Выполнение всех требований и правил по эксплуатации используемой машины шлифовальной угловой является неотъемлемой частью при работе с кожухом.

5. Принцип, подготовка к работе и порядок работы

- 5.1. Установка глубины прореза производится путем подъема или опускания узла фиксации глубины пропила и контролируется по шкале. Обратите внимание на то, что шкала дает ориентировочные показания. Для более точной установки глубины прореза необходимо пользоваться мерительным инструментом (в комплект поставки не входит). Фиксация глубины прореза выполняется при помощи винта зажимного.
- 5.2. Ширина канавки прореза устанавливается при помощи шайб дистанционных. Число и толщина шайб дистанционных, установленных между отрезными дисками, определяют ширину канавки. Независимо от ширины канавки на втулку специальную необходимо всегда монтировать все дистанционные шайбы.
- 5.3. Для удаления продуктов резки во время штробления необходимо подключить пылеулавливающее устройство через патрубок кожуха.
- 5.4. С целью исключения возможного факта “приваривания” отрезного диска и облегчения последующего его съема рекомендуется с каждой стороны диска установить картонную прокладку толщиной 0,5 мм, внутренним и наружным диаметром соответственно 22 мм и 46 мм.
- 5.5. Подготовка машины шлифовальной угловой с кожухом к работе.
 - 5.5.1. Установить и закрепить на машине шлифовальной кожух, используя при необходимости соответствующее переходное кольцо под посадочный диаметр шейки редуктора.
 - 5.5.2. Установить замок откидного корпуса в положение «замок открыт». Поднять откидной корпус, нажав на его фиксаторы.
 - 5.5.3. Ослабить винт крепления корпуса к основанию, сдвинуть его и поднять корпус.
 - 5.5.4. Установить на шпиндель машины втулку специальную, обеспечив ее фиксацию в соответствующих пазах двигателя.
 - 5.5.5. В зависимости от требуемой для работы ширины канавки прорези произвести установку на втулку специальную шайб дистанционных и отрезных дисков/кругов. Зафиксировать их положение специальной прижимной гайкой, используя при этом специальный ключ, входящий в комплект поставки.

5.5.6. Установить обратно корпус, надежно зафиксировав его положение винтом крепления основания к корпусу.

5.5.7. Зафиксировать на кожухе подвижной корпус, установить замок в положение «замок закрыт».

5.5.8. Отрегулируйте необходимую глубину прореза.

5.5.9. Проверить вращение шпинделя с рабочим инструментом (вращение от руки должно быть свободным).

5.5.10. Установите дополнительную рукоятку машины шлифовальной угловой (может входить в комплект поставки) на насадку.

5.5.11. Сделать пробный запуск машины шлифовальной угловой вхолостую на 5-10 секунд. При наличии сильной вибрации проверить правильность сборки и качество отрезных дисков.

Пример подготовки машины шлифовальной угловой с кожухом к работе

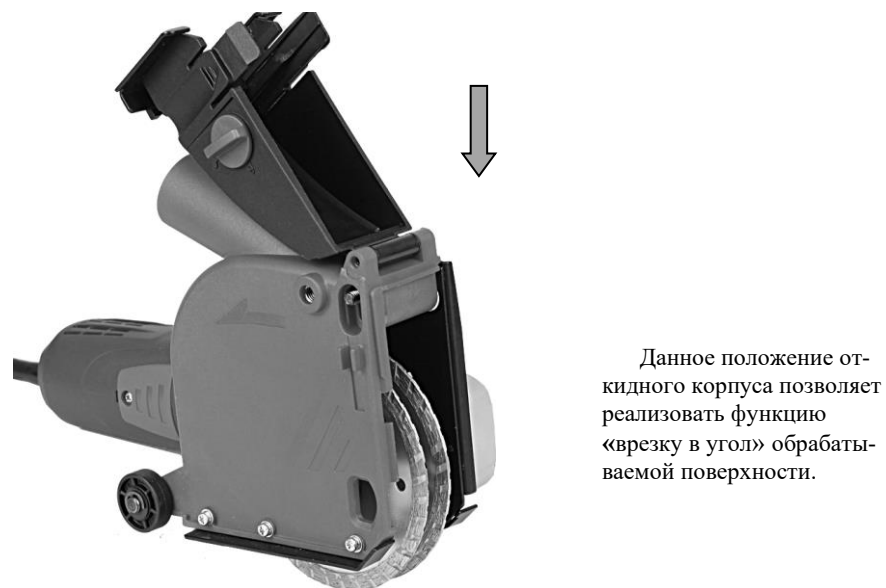
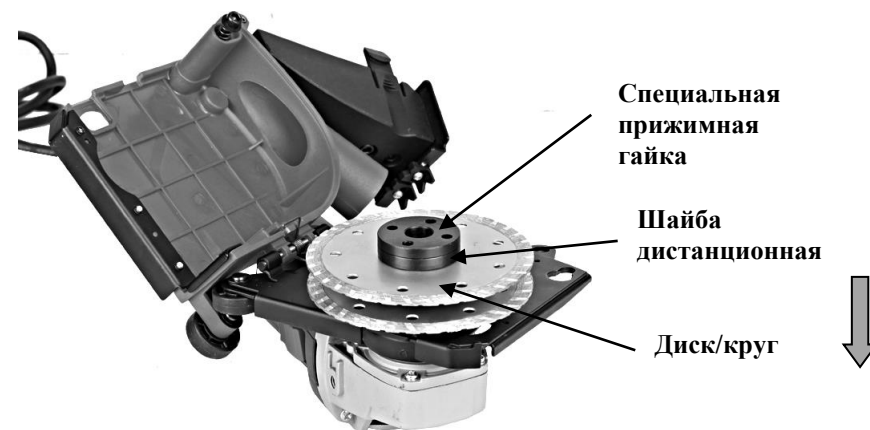
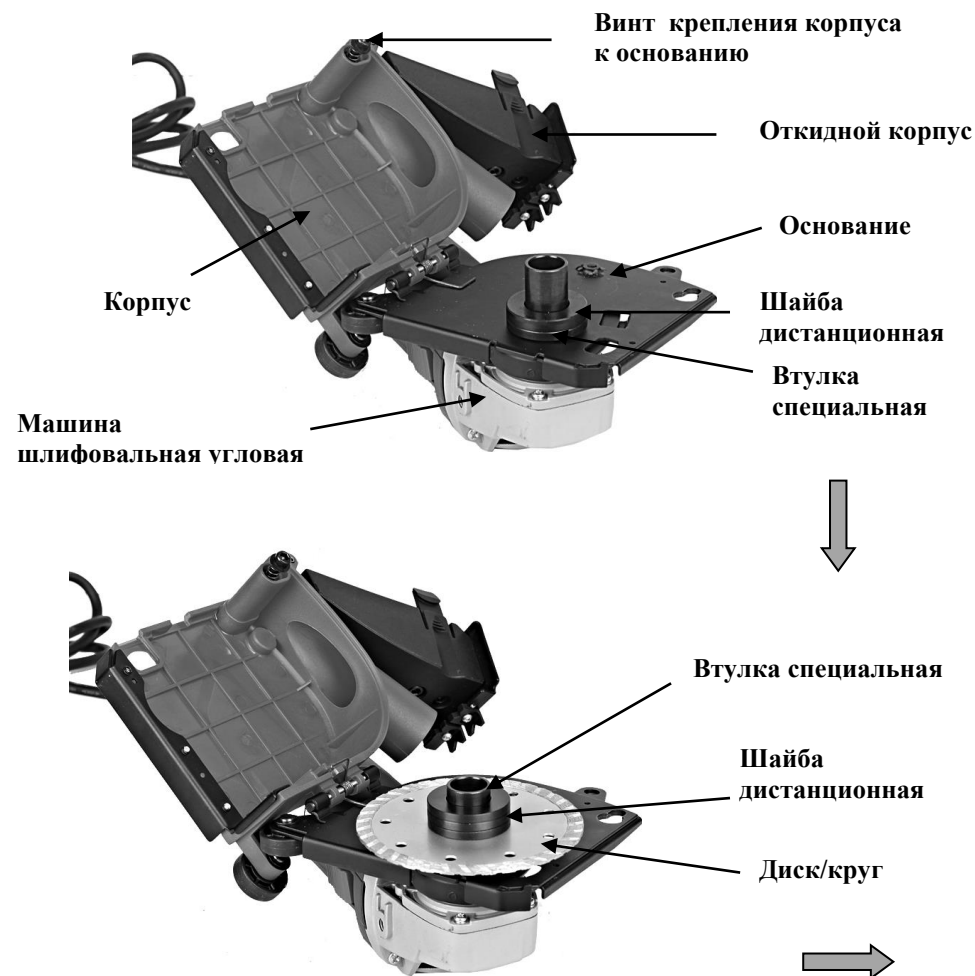

Примечание: Если мощность применяемой машины шлифовальной угловой не позволяет произвести пропил на требуемую глубину за один проход, то необходимо операцию пропила осуществлять за несколько этапов, начиная с установки меньшей глубины пропила.

5.6. При работе необходимо:

- выполнять все требования данного руководства и руководства по эксплуатации машины шлифовальной угловой;
- включать машину, держа его в руках так, чтобы отрезные диски не соприкасались с обрабатываемой поверхностью;